



Druckmessumformer HDA 4700 Ex-Anwendungen

Relativdruck

Genauigkeit 0,25 %

Druckfeste Kapselung
ATEX, IECEx, CSA, 3-fach Zulassung
mit Anschlusskopf
HART Schnittstelle
optional Temperaturmessung



Beschreibung:

Der HDA 4700 mit HART Schnittstelle ist ein Druckmessumformer mit druckfester Kapselung zur Erfassung von Relativdrücken in der Hydraulik und Pneumatik. Die 3-fach Zulassung gemäß ATEX, IECEx und CSA ermöglicht einen universellen, weltweiten Einsatz der Geräte in explosionsgefährdeten Umgebungen.

Der Druck wird mittels eines sehr genauen und robusten Sensors mit einer Dünnschicht DMS auf einer Edelstahlmembran erfasst. Neben der analogen 4 .. 20 mA-Ausgabe des Messwertes ist eine digitale Kommunikation mit Hilfe des HART-Protokolls möglich.

Das Gerät verfügt optional über einen Temperatursensor, hierbei wird das Temperatursignal als digitales Signal über das HART Protokoll ausgegeben, das Drucksignal steht weiterhin als analoges Signal (4 .. 20 mA) zur Verfügung.

Die Einsatzbereiche finden sich hauptsächlich in der Öl- und Gasindustrie, u.a. in hydraulischen Aggregaten, Bohrantrieben oder Ventilbetätigungsstationen. Das Gerät ist auch im Bergbau und in Bereichen mit hoher Staubbelastung einsetzbar.

Schutzklassen und Einsatzgebiete:

CSA_{US} Explosion Proof-Seal not required
Class I Group B, C, D, T6, T5
Class II Group E, F, G
Class III
Type 4

ATEX Flame Proof
II 2G Ex d IIC T6, T5 Gb
II 2D Ex tb IIIC T110 .. 120 °C Db

IECEx Flame Proof
Ex d IIC T6, T5 Gb
Ex tb IIIC T110 .. 120 °C Db

Technische Daten:

Eingangskenngrößen

Messbereiche	bar	6	16	40	60	100	250	400	600	1000	1600	2000
Überlastbereiche	bar	12	32	80	120	200	500	800	1000	1600	2400	3000
Berstdruck	bar	100	100	200	300	500	1000	2000	2000	3000	3000	4000
Mechanischer Anschluss		G1/4 A ISO 1179-2 G1/2 B DIN EN 837										
Anzugsdrehmoment, empfohlen		20 Nm (G1/4 A), 45 Nm (G1/2 A)										
Medienberührende Teile		Edelstahl: 1.4542; 1.4571; 1.4435; 1.4404; 1.4301; 1.4548 Dichtung: FPM										
Conduit-, Gehäusematerial		1.4435; 1.4404										

Ausgangsgrößen

Ausgangssignal, zulässige Bürde		4 .. 20 mA, 2-Leiter, mit HART Protokoll $R_{Lmax} = (U_B - 12 V) / 20 \text{ mA}$ [kΩ] für HART Kommunikation min. 250 Ω										
HART Kommunikation		gemäß HART 7 Spezifikation										
HART Common Practice Commands z. B.		Ändern der Messbereichsgrenzen (siehe Tabelle) Nullpunktgleich im Bereich max. 3 % der Spanne										
Genauigkeit nach DIN16086		≤ ± 0,25 % FS typ.										
Grenzpunkteinstellung		≤ ± 0,5 % FS max.										
Genauigkeit bei Kleinstwerteneinstellung (B.F.S.L.)		≤ ± 0,15 % FS typ. ≤ ± 0,25 % FS max.										
Temperaturkompensation		≤ ± 0,008 % FS/°C typ.										
Nullpunkt		≤ ± 0,015 % FS/°C max.										
Temperaturkompensation		≤ ± 0,008 % FS/°C typ.										
Spanne		≤ ± 0,015 % FS/°C max.										
Nichtlinearität bei Grenzpunkteinstellung nach DIN 16086		≤ ± 0,3 % FS max.										
Hysterese		≤ ± 0,1 % FS max.										
Wiederholbarkeit		≤ ± 0,05 % FS										
Anstiegszeit		≤ 25 ms										
Langzeitdrift		≤ ± 0,1 % FS/ typ. Jahr										

Umgebungsbedingungen

Kompensierter Temperaturbereich		-25 .. +85 °C										
Betriebs- /Umgebungstemperaturbereich ¹⁾²⁾		T6, T110		Ta = -40 .. +60 °C / -20 .. +60 °C								
		T5		Ta = -40 .. +70 °C / -20 .. +70 °C								
Lagertemperaturbereich		-40 .. +100 °C										
Mediumstemperaturbereich ¹⁾²⁾		T6, T110		Ta = -40 .. +60 °C / -20 .. +60 °C								
		T5		Ta = -40 .. +70 °C / -20 .. +70 °C								
CE - Zeichen		EN 61000-6-1/ 2/ 3/ 4; EN 60079-0/1/31										
Vibrationsbeständigkeit nach DIN EN 60068-2-6 bei 10 .. 500 Hz		≤ 5 g										
Schutzart nach DIN EN 60529 ³⁾		IP 65										

Sonstige Größen

Versorgungsspannung		12 .. 30 V DC										
Restwelligkeit Versorgungsspannung		gemäß FSK Physical Layer Specification (HCF_SPEC-054)										
Stromaufnahme		≤ 25 mA										
Lebensdauer ⁴⁾		> 10 Millionen Lastwechsel (0 .. 100 % FS)										
Gewicht		~ 1000 g (Anschlusskopf Aluminium) ~ 1500 g (Anschlusskopf Edelstahl)										

Anm.: Verpolungsschutz der Versorgungsspannung, Überspannungsschutz, Übersteuerungsschutz, Lastkurzschlussfestigkeit vorhanden.

FS (Full Scale) = bezogen auf den vollen Messbereich (Werkskalibrierung)

B.F.S.L. = Best Fit Straight Line

¹⁾ -25 °C mit FPM Dichtung, -40 °C auf Anfrage

²⁾ T120° bei Ta = -40 .. +70 °C / -20 .. +70 °C mit elektrischem Anschluss Einzeladern möglich

³⁾ bei montierter 1/2 NPT Conduit-Verschraubung entsprechender Schutzart am

Anschlusskopf

⁴⁾ Messbereiche ≥ 1000 bar: > 1Million Lastwechsel (0 .. 100% FS)

Messbereichsgrenzen:

Mittels HART Common Practice Commands haben Sie die Möglichkeit folgende Messbereichsgrenzen einzustellen.
Messbereichsgrenzen der Primärvariablen Druck:

Untere Messbereichsgrenze		Obere Messbereichsgrenze		Messspanne	
min	max	min	max	min	max
0 % FS	112,5 % FS	37,5 % FS	150 % FS	37,5 % FS	150 % FS

Einsatzbereiche:

	Anschlusskopf Aluminium "J"	Anschlusskopf Edelstahl "Q"
CSA	Explosion Proof (seal not required)	
ATEX	Flame Proof	
IECEX	Flame Proof	
^c CSA _{us}	Class I Group B, C, D, T6, T5 Class II Group E, F, G Class III Type 4	Class I Group B, C, D, T6, T5 Class II Group E, F, G Type 4
ATEX	II 2G Ex d IIC T6, T5 Gb II 2D Ex tb IIIC T110 ...120 °C Db	
IECEX	Ex d IIC T6, T5 Gb Ex tb IIIC T110...120 °C Db	

Typenschlüssel:

HDA 4 7 X X – F21 – XXXX – D X – 000

Anschlussart, mechanisch

- 1 = G1/2 B DIN EN 837
(nur für Messbereiche ≥ 1600 bar)
- 4 = G1/4 A ISO 1179-2

Anschlussart, elektrisch

- J = Anschlusskopf Aluminium
- Q = Anschlusskopf Edelstahl

Ausgangssignal

F21 = 4 .. 20 mA, 2-Leiter, mit HART Protokoll

Messbereiche in bar

0006; 0016; 0040; 0060; 0100; 0250; 0400; 0600
(nur mit mech. Anschlussart „4“)
1000; 1600
(nur mit mech. Anschlussart „1“)

Zulassung

- D = **CSA** Explosion Proof (seal not required)
ATEX Flame Proof
IECEX Flame Proof

Ausführung Messzelle

- S = Sealed Gauge (abgedichtet zur Atmosphäre) ≥ 40 bar
- V = Vented Gauge (belüftet zur Atmosphäre) < 40 bar

Modifikationsnummer

000 = Standard

Geräteabmessungen:

Anschlussbelegung:

Einzeladern im Anschlusskopf

Ader	HDA 47XX
rot	Signal +
schwarz	Signal -
grün-gelb	Gehäuse

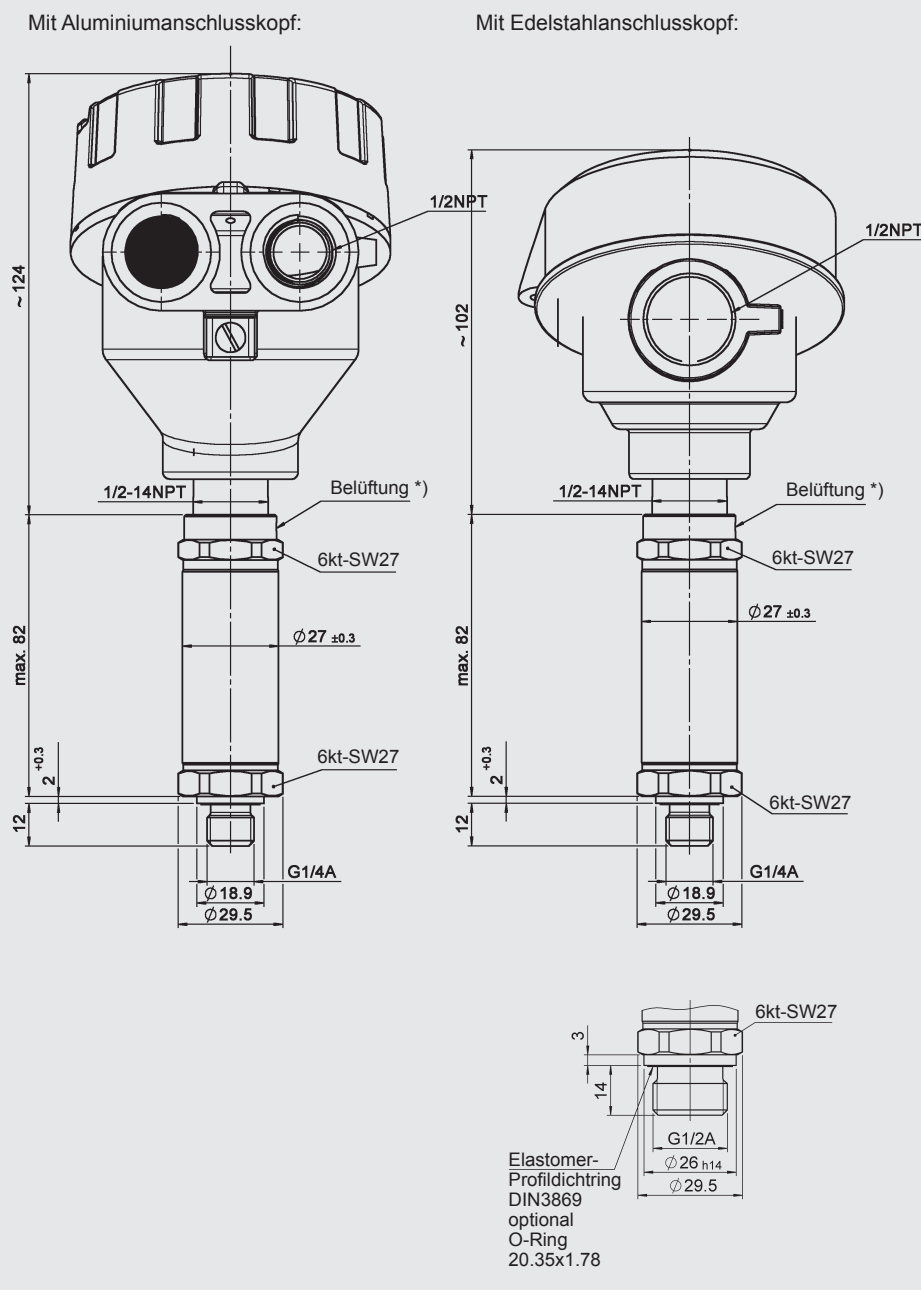

Zusätzliche technische Daten mit Option Temperaturmessung:

Eingangskenngrößen

Messbereich	-25 .. +100 °C						
Fühlerlänge	7 mm						
Mechanischer Anschluss	G1/2 A ISO 1179-2 mit Messzapfen (45 Nm)						
Anzugsdrehmoment, empfohlen	45 Nm						
Messbereiche Druck in bar	16	40	60	100	250	400	600

Ausgangsgrößen

Ausgangssignal Druck	4 .. 20 mA mit HART Protokoll						
Ausgangssignal Temperatur	über HART Protokoll als digitales Signal verfügbar						
Genauigkeit bei Raumtemperatur	$\leq \pm 0,4$ % FS						
	$\leq \pm 0,8$ % FS						
Temperaturdrift (Umgebung)	$\leq \pm 0,01$ % FS / °C						
Ansprechzeit nach DIN EN 60751	$t_{50}: \approx 10s$						
	$t_{90}: \approx 15s$						

Messbereichsgrenzen:

Zusätzliche Messbereichsgrenzen der Sekundärvariablen Temperatur:

Untere Messbereichsgrenze		Obere Messbereichsgrenze		Messspanne	
min	max	min	max	min	max
-25°C	75°C	0°C	100°C	25°C	125°C

Geräteabmessungen mit Option Temperaturmessung:

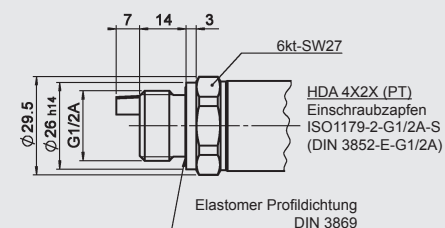

Typenschlüssel mit Option Tempurturmessung:

HDA 4 7 2 X - F21 - XXXX - T - 007 - D X - 000

Anschlussart, mechanisch

2 = G1/2 A ISO 1179-2

Anschlussart, elektrisch

J = Anschlusskopf Aluminium

Q = Anschlusskopf Edelstahl

Ausgangssignal

F21 = 4 .. 20 mA, 2-Leiter, mit HART Protokoll

Messbereiche in bar

0016; 0040; 0060; 0100; 0250; 0400; 0600

Mit Temperaturmessung

Fühlerlänge (in mm)

007 = 7 mm

Zulassung

D = **CSA** Explosion Proof (seal not required)

ATEX Flame Proof

IECEX Flame Proof

Ausführung Messzelle

S = Sealed Gauge (abgedichtet zur Atmosphäre) ≥ 40 bar

V = Vented Gauge (belüftet zur Atmosphäre) < 40 bar

Modifikationsnummer

000 = Standard

Anmerkung:

Die Angaben in diesem Prospekt beziehen sich auf die beschriebenen Betriebsbedingungen und Einsatzfälle.

Bei abweichenden Einsatzfällen und/oder Betriebsbedingungen wenden Sie sich bitte an die entsprechende Fachabteilung.

Technische Änderungen sind vorbehalten.

HYDAC ELECTRONIC GMBH

Hauptstraße 27, D-66128 Saarbrücken

Telefon +49 (0)6897 509-01

Telefax +49 (0)6897 509-1726

E-Mail: electronic@hydac.com

Internet: www.hydac.com